

ПРЕДМЕТ: Изменение конструкции кронштейна расширительного бачка гидроусилителя рулевого управления и звукоизоляционного кожуха моторного отсека.

ПРИМЕНИМОСТЬ: HINO 300 XZU7XX (широкая кабина), оборудованные двигателем N04.

Данный бюллетень информирует Вас об изменении конструкции кронштейна расширительного бачка гидроусилителя рулевого управления и звукоизоляционного кожуха моторного отсека.

ПРИМЕНИМОСТЬ

Модели: **HINO 300 XZU7XX** (широкая кабина), оборудованные двигателем N04.

1. Описание

Во время эксплуатации, возможно повреждение патрубка интеркуллера, вследствие контакта с кронштейном расширительного бачка гидроусилителя рулевого управления, из-за недостаточного зазора между деталями.

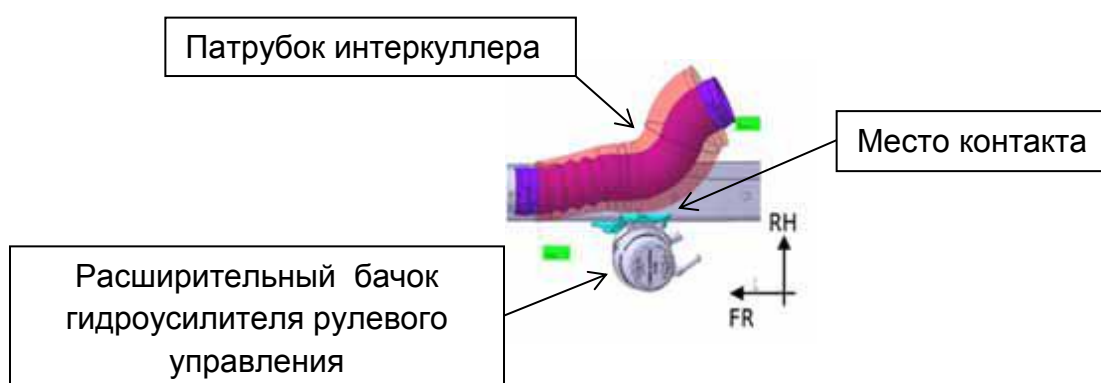

2. Изменения конструкции

Для предотвращения повреждения патрубка интеркуллера были произведены конструктивные доработки деталей.

а) Изменена конструкция кронштейна расширительного бачка гидроусилителя рулевого управления.

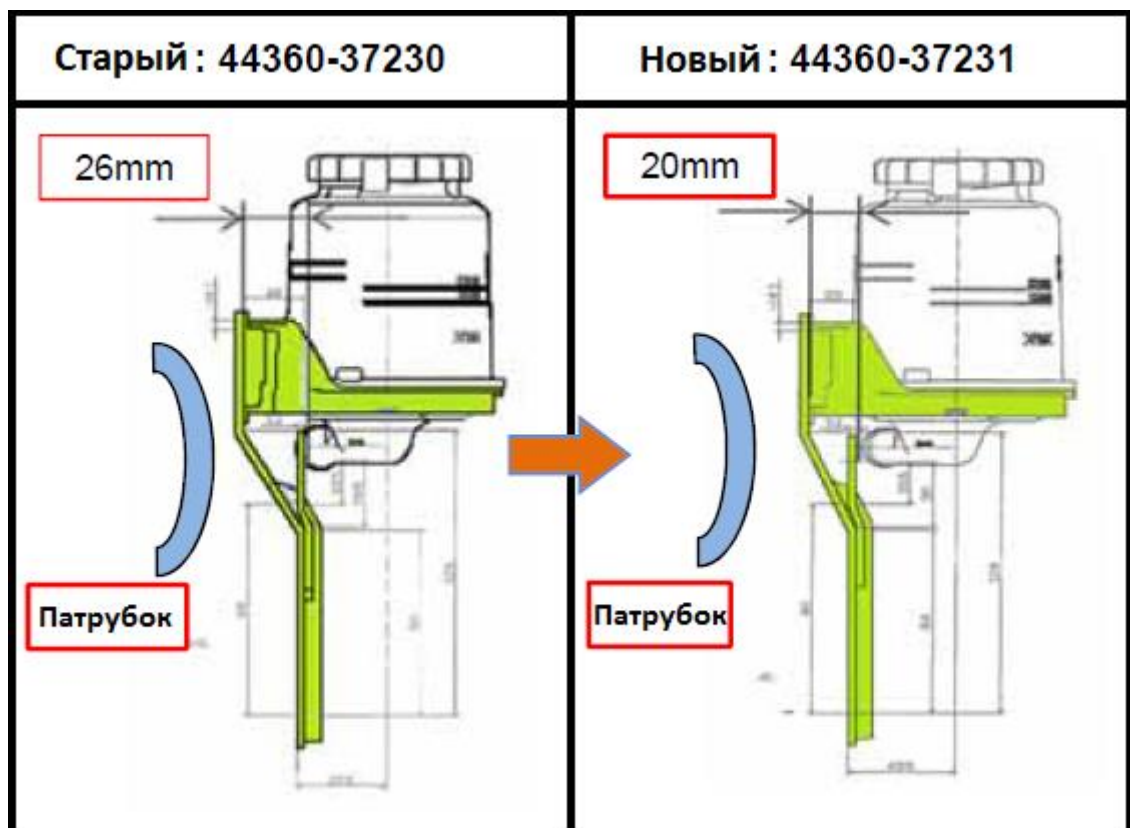

*данная иллюстрация не отображает фактическое положение деталей и приведена для примера.

б) Изменена конструкция звукоизоляционного кожуха моторного отсека.

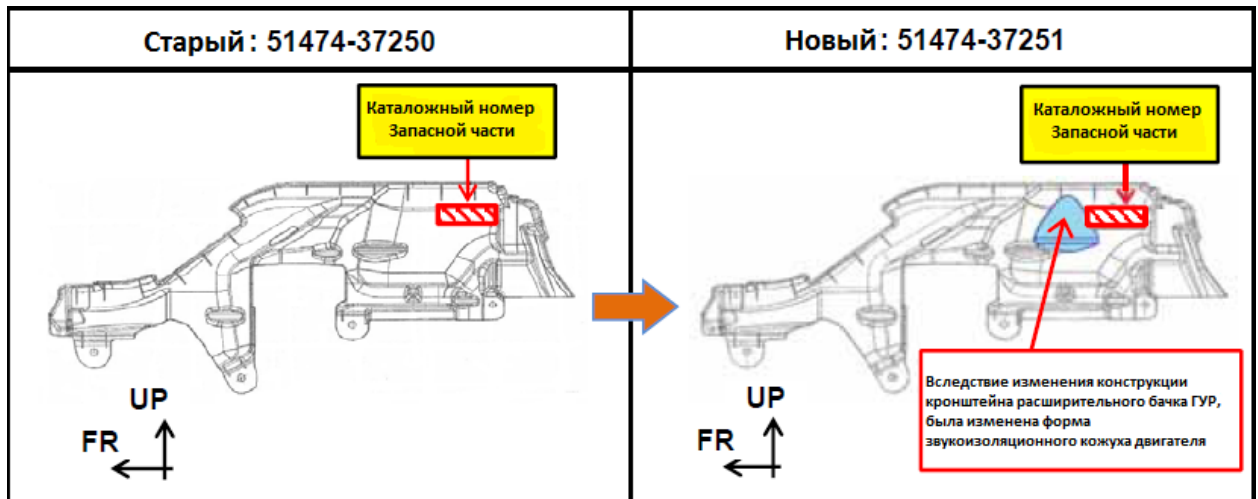

3. Номер детали

Наименование	Каталожный номер		Примечания
	Старый	Новый	
Расширительный бачок ГУР	44360-37230	44360-37231	
Звукоизоляционный кожух двигателя, левый	51474-37250	51474-37251	
Патрубок интеркуллера	17344-78210	*	Без изменений

*Конструкция патрубка интеркуллера не изменилась.

4. Алгоритм действий

В случае выявления повреждения патрубка интеркуллера о кронштейн расширительного бачка гидроусилителя рулевого управления, необходимо произвести ремонт с использованием деталей нового образца.

Обращаем Ваше внимание, что в зависимости от даты производства автомобиля список деталей необходимых для ремонта отличается!!!

Для определения корректного списка деталей, необходимых для ремонта, используйте Таблицу №1

Таблица №1

Период производства	Запасные части		
	№	Наименование	Каталожный номер
Автомобили произведенные до НОЯБРЯ 2015	1	Патрубок интеркуллера	17344-78210
	2	Расширительный бачок ГУР	44360-37231
	3	Звукоизоляционный кожух двигателя, левый	51474-37251
Автомобили произведенные с Декабря 2015 по Апрель 2016	1	Патрубок интеркуллера	17344-78210
	2	Расширительный бачок ГУР	44360-37231

5. Оплата по гарантии

Автомобиль на гарантии	Возмещение расходов производится согласно гарантийной политике
Автомобиль за сроком гарантии	Возмещение расходов не производится

В случае составления гарантийной рекламации:

Рабочая операция:

13402ARE – Патрубок, замена - 0,8 ч*

08305ARE – Расширительный бачок ГУР, замена - 1 ч*

*норматив времени указать согласно актуальным данным Flat Rate

Гарантийный код -1343152

Субподряд - код 05 (указать наименование и количество использованного масла)